



Σωλήνες και εξαρτήματα αποχέτευσης από χυτοσίδηρο

ΕΝΔΕΙΚΤΙΚΑ ΕΡΓΑ

Μετρό Αθήνας & Πειραιά
Προασιακός Σιδηρόδρομος, Σταθμοί, Αθήνα
Αεροδρόμιο Ελ Βενιζέλος
Αττική οδός, Γέφυρες
Ε65, Γέφυρα Ονοχώνου
Γρεβενιώτικος ποταμός, Γέφυρα, Εγνατία οδός
Περιφερειακή Θεσ/νίκης, Ανισόπεδος κόμβος Κ16
Costa Navarino, Ξενοδοχείο, Μεσσηνία
Seascape Hills, Ξενοδοχείο, Κρανίδι
Hilton, Ξενοδοχείο, Αθήνα
Μεγάλη Βρετανία, Ξενοδοχείο, Αθήνα
Μέγαρο Μουσικής, Αθήνα
Ωνάσιος Στέγη Γραμμάτων και Τεχνών
Λάρισα, Χαλκίδα, Νοσοκομεία

ΕΦΑΡΜΟΓΕΣ

Ξενοδοχεία
Νοσοκομεία
Ιδιωτικά & δημόσια κτίρια
Βιομηχανικές εγκαταστάσεις
Αυτοκινητόδρομοι (γέφυρες, σήραγγες κτ)

Πλεονεκτήματα:

- Σύστημα υψηλής αντοχής
- Πυροπροστατευτικό
- Ηχομονωτικό
- Αντσεισμικό
- Με νέες επικαλύψεις που υπερκαλύπτουν τις απαιτήσεις της EN877 για μεγαλύτερη ανθεκτικότητα στα διαβρωτικά και επιθετικά απόβλητα

video



PAM-SMU

Χυτοσιδηρός σωλήνας

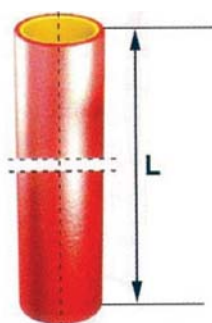

| Κωδικός | DN | OD max (mm) | + (mm) | - (mm) | L (mm) | Kg / Τεμ. | € / Μέτρο |
|---------|-----|-------------|--------|--------|--------|-----------|-----------|
| 156342 | 40 | 48 | 2 | 1 | 3000 | 8,90 | * |
| 156360 | 50 | 58 | 2 | 1 | 3000 | 12,50 | |
| 156454 | 70 | 78 | 2 | 1 | 3000 | 17,70 | |
| 156560 | 100 | 110 | 2 | 1 | 3000 | 24,30 | |
| 156733 | 125 | 135 | 2 | 2 | 3000 | 34,30 | |
| 156824 | 150 | 160 | 2 | 2 | 3000 | 40,90 | |
| 156948 | 200 | 210 | 2,5 | 2,5 | 3000 | 67,40 | |
| 157047 | 250 | 274 | 2,5 | 2,5 | 3000 | 97,30 | |
| 157112 | 300 | 326 | 2,5 | 2,5 | 3000 | 126,80 | |

*Τιμή κατόπιν ζήτησης

Χυτοσιδηρή γωνία 15°

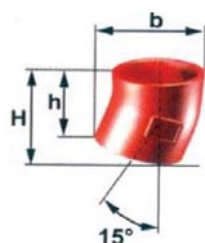

| Κωδικός | DN | b (mm) | H (mm) | h (mm) | Kg / Τεμ. | € / Τεμ. |
|---------|-----|--------|--------|--------|-----------|----------|
| 155752 | 50 | 66 | 80 | 66 | 0,40 | |
| 155781 | 70 | 88 | 98 | 78 | 0,60 | |
| 155816 | 100 | 121 | 112 | 83 | 1,00 | |
| 155870 | 125 | 148 | 134 | 99 | 1,70 | |
| 155903 | 150 | 173 | 148 | 108 | 2,50 | |
| 155932 | 200 | 227 | 184 | 129 | 4,60 | |

Χυτοσιδηρή γωνία 22°

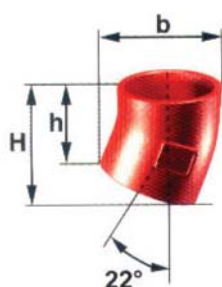

| Κωδικός | DN | b (mm) | H (mm) | h (mm) | Kg / Τεμ. | € / Τεμ. |
|---------|-----|--------|--------|--------|-----------|----------|
| 156388 | 50 | 70 | 88 | 66 | 0,45 | |
| 156598 | 100 | 126 | 125 | 84 | 1,30 | |
| 156761 | 125 | 152 | 143 | 92 | 1,85 | |
| 156855 | 150 | 179 | 162 | 102 | 2,60 | |
| 156974 | 200 | 233 | 200 | 122 | 4,40 | |

Χυτοσιδηρή γωνία 30°

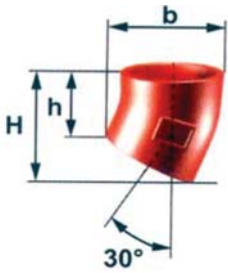

| Κωδικός | DN | b (mm) | H (mm) | h (mm) | Kg / Τεμ. | € / Τεμ. |
|---------|-----|--------|--------|--------|-----------|----------|
| 155753 | 50 | 76 | 97 | 69 | 0,50 | |
| 155782 | 70 | 97 | 112 | 73 | 0,70 | |
| 155817 | 100 | 132 | 136 | 81 | 1,30 | |
| 155871 | 125 | 160 | 164 | 96 | 2,00 | |
| 155904 | 150 | 189 | 188 | 108 | 3,00 | |
| 155933 | 200 | 243 | 229 | 124 | 5,40 | |

Χυτοσιδηρή γωνία 45°

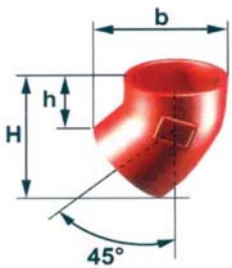

| Κωδικός | DN | b (mm) | H (mm) | h (mm) | Kg / Τεμ. | € / Τεμ. |
|---------|-----|--------|--------|--------|-----------|----------|
| 156384 | 50 | 84 | 106 | 65 | 0,55 | |
| 155780 | 70 | 108 | 129 | 74 | 0,90 | |
| 156593 | 100 | 142 | 158 | 80 | 1,57 | |
| 156756 | 125 | 171 | 184 | 89 | 2,12 | |
| 156850 | 150 | 199 | 210 | 97 | 3,19 | |
| 156970 | 200 | 256 | 262 | 113 | 5,25 | |

Χυτοσιδηρή γωνία 68°

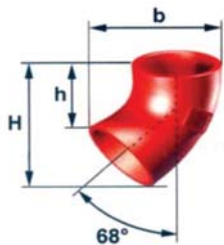

| Κωδικός | DN | b (mm) | H (mm) | h (mm) | Kg / Τεμ. | € / Τεμ. |
|---------|-----|--------|--------|--------|-----------|----------|
| 156382 | 50 | 104 | 123 | 70 | 0,75 | |
| 155779 | 70 | 123 | 139 | 67 | 1,10 | |
| 156591 | 100 | 159 | 176 | 84 | 1,80 | |
| 156754 | 125 | 188 | 205 | 80 | 3,00 | |
| 156847 | 150 | 219 | 237 | 89 | 4,10 | |
| 156968 | 200 | 277 | 295 | 99 | 7,78 | |

Χυτοσιδηρή γωνία 88°

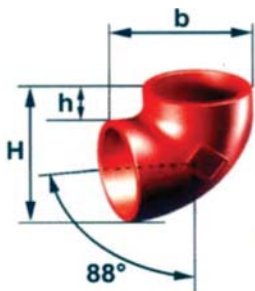

| Κωδικός | DN | b (mm) | H (mm) | h (mm) | Kg / Τεμ. | € / Τεμ. |
|---------|-----|--------|--------|--------|-----------|----------|
| 156379 | 50 | 104 | 107 | 49 | 0,80 | |
| 155778 | 70 | 130 | 132 | 54 | 1,40 | |
| 156588 | 100 | 166 | 169 | 59 | 2,22 | |
| 156752 | 125 | 194 | 197 | 62 | 2,85 | |
| 156844 | 150 | 227 | 130 | 70 | 4,34 | |
| 156966 | 200 | 267 | 191 | 81 | 8,10 | |

Χυτοσιδηρή γωνία 88° με πώμα καθαρισμού

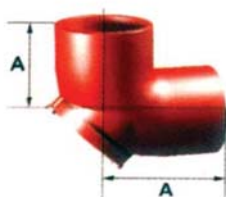

| Κωδικός | DN | | Kg / Τεμ. | € / Τεμ. |
|---------|-----|--|-----------|----------|
| 156589 | 100 | | 3,30 | |

Χυτοσιδηρό ταφ 88° με πώμα καθαρισμού

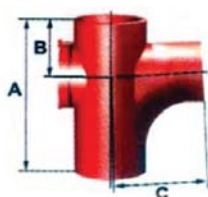

| Κωδικός | DN | dn | B (mm) | C (mm) | | Kg / Τεμ. | € / Τεμ. |
|---------|-----|-----|--------|--------|--|-----------|----------|
| 156697 | 100 | 100 | 102 | 150 | | 4,30 | |

Χυτοσιδηρό ταφ 45°

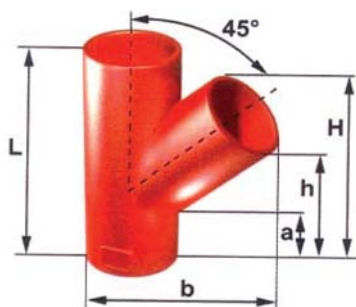

| Κωδικός | DN | dn | L (mm) | b (mm) | H (mm) | h (mm) | a (mm) | Kg / Τεμ. | € / Τεμ. |
|---------|-----|-----|--------|--------|--------|--------|--------|-----------|----------|
| 156435 | 50 | 50 | 185 | 144 | 165 | 124 | 36 | 1,15 | |
| 155789 | 70 | 50 | 190 | 124 | 166 | 125 | 35 | 1,60 | |
| 155806 | 70 | 70 | 215 | 179 | 195 | 140 | 35 | 2,30 | |
| 156618 | 100 | 50 | 200 | 191 | 172 | 131 | 47 | 2,45 | |
| 155831 | 100 | 70 | 235 | 213 | 208 | 153 | 48 | 3,50 | |
| 156701 | 100 | 100 | 275 | 238 | 253 | 175 | 45 | 3,95 | |
| 156775 | 125 | 100 | 280 | 261 | 254 | 177 | 47 | 5,15 | |
| 156813 | 125 | 125 | 320 | 284 | 296 | 201 | 49 | 5,80 | |
| 156879 | 150 | 100 | 295 | 287 | 262 | 185 | 54 | 6,10 | |
| 156883 | 150 | 125 | 325 | 307 | 298 | 202 | 52 | 7,30 | |
| 156931 | 150 | 150 | 355 | 323 | 333 | 219 | 53 | 8,70 | |
| 156982 | 200 | 100 | 305 | 330 | 266 | 188 | 63 | 8,80 | |
| 156984 | 200 | 125 | 335 | 350 | 300 | 204 | 62 | 10,00 | |
| 156989 | 200 | 150 | 375 | 373 | 343 | 230 | 63 | 11,10 | |
| 157030 | 200 | 200 | 455 | 418 | 428 | 280 | 68 | 15,80 | |

Χυτοσιδηρό ταφ 68°

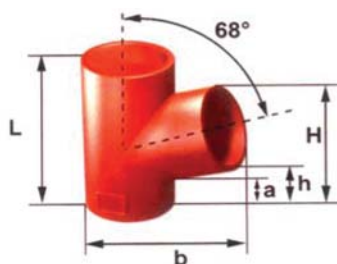

| Κωδικός | DN | dn | L (mm) | b (mm) | H (mm) | h (mm) | a (mm) | Kg / Τεμ. | € / Τεμ. |
|---------|-----|-----|--------|--------|--------|--------|--------|-----------|----------|
| 156433 | 50 | 50 | 145 | 118 | 117 | 65 | 37 | 1,10 | |
| 155805 | 70 | 70 | 170 | 146 | 143 | 71 | 40 | 1,70 | |
| 156616 | 100 | 50 | 155 | 168 | 123 | 69 | 43 | 1,80 | |
| 155830 | 100 | 70 | 180 | 180 | 150 | 79 | 43 | 2,40 | |
| 156699 | 100 | 100 | 220 | 195 | 189 | 87 | 50 | 2,95 | |
| 156773 | 125 | 100 | 225 | 222 | 190 | 88 | 50 | 3,80 | |
| 156811 | 125 | 125 | 225 | 235 | 220 | 95 | 50 | 4,45 | |

Χυτοσιδηρό ταφ 88°

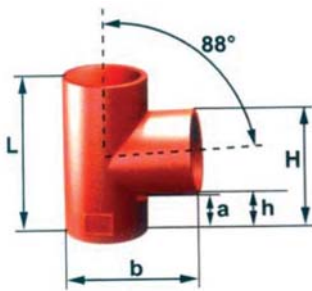

| Κωδικός | DN | dn | L (mm) | b (mm) | H (mm) | h (mm) | a (mm) | Kg / Τεμ. | € / Τεμ. |
|---------|-----|-----|--------|--------|--------|--------|--------|-----------|----------|
| 156431 | 50 | 50 | 145 | 110 | 111 | 53 | 31 | 1,10 | |
| 155787 | 70 | 50 | 160 | 132 | 117 | 59 | 43 | 1,40 | |
| 155804 | 70 | 70 | 180 | 135 | 139 | 61 | 38 | 1,70 | |
| 156613 | 100 | 50 | 170 | 161 | 127 | 69 | 45 | 2,25 | |
| 155829 | 100 | 70 | 199 | 166 | 145 | 67 | 45 | 2,40 | |
| 156695 | 100 | 100 | 220 | 172 | 174 | 64 | 41 | 2,90 | |
| 156768 | 125 | 50 | 180 | 188 | 131 | 73 | 51 | 2,80 | |
| 155878 | 125 | 70 | 200 | 194 | 150 | 72 | 48 | 3,40 | |
| 155880 | 125 | 100 | 235 | 199 | 184 | 74 | 48 | 4,00 | |
| 156809 | 125 | 125 | 260 | 205 | 209 | 74 | 48 | 4,50 | |
| 156874 | 150 | 100 | 245 | 237 | 190 | 80 | 52 | 4,90 | |
| 155913 | 150 | 125 | 275 | 232 | 220 | 85 | 56 | 5,70 | |
| 156925 | 150 | 150 | 300 | 237 | 243 | 83 | 55 | 6,50 | |
| 157024 | 200 | 200 | 365 | 388 | 296 | 86 | 10,8 | 11,10 | 1 |

Χυτοσιδηρός σταυρός 45°

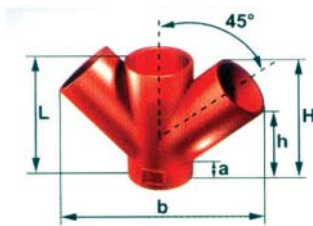

| Κωδικός | DN | dn | L (mm) | b (mm) | H (mm) | h (mm) | a (mm) | Kg / Τεμ. | € / Τεμ. |
|---------|-----|-----|--------|--------|--------|--------|--------|-----------|----------|
| 156709 | 100 | 100 | 260 | 346 | 243 | 165 | 46 | 4,50 | |
| 156817 | 125 | 125 | 305 | 421 | 285 | 190 | 45 | 7,30 | |
| 156936 | 150 | 150 | 355 | 488 | 334 | 277 | 55 | 11,70 | |

Χυτοσιδηρός σταυρός 68°

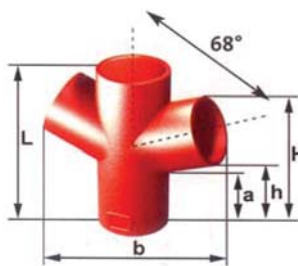

| Κωδικός | DN | dn | L (mm) | b (mm) | H (mm) | h (mm) | a (mm) | Kg / Τεμ. | € / Τεμ. |
|---------|-----|-----|--------|--------|--------|--------|--------|-----------|----------|
| 156707 | 100 | 100 | 220 | 195 | 189 | 87 | 50 | 3,90 | |
| 156766 | 125 | 100 | 225 | 222 | 190 | 88 | 50 | 4,40 | |
| 156934 | 150 | 150 | 295 | 276 | 256 | 108 | 57 | 8,10 | |

Χυτοσιδηρός σταυρός 88°

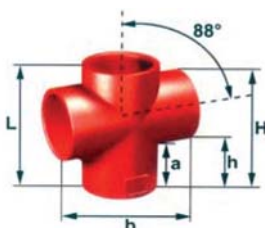

| Κωδικός | DN | dn | L (mm) | b (mm) | H (mm) | h (mm) | a (mm) | Kg / Τεμ. | € / Τεμ. |
|---------|-----|-----|--------|--------|--------|--------|--------|-----------|----------|
| 156704 | 100 | 100 | 230 | 243 | 179 | 69 | 49 | 3,20 | |
| 155907 | 150 | 100 | 245 | 294 | 190 | 80 | 52 | 7,10 | * |

* Τιμή κατόπιν ζήτησης

Χυτοσιδηρή συστολή

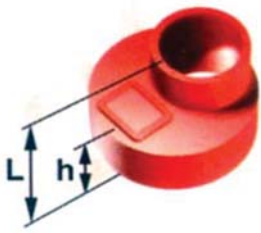

| Κωδικός | DN | dn | L (mm) | h (mm) | Kg / Τεμ. | € / Τεμ. |
|---------|-----|-----|--------|--------|-----------|----------|
| 155763 | 70 | 50 | 75 | 42 | 0,50 | |
| 156426 | 100 | 50 | 80 | 45 | 1,00 | |
| 155801 | 100 | 70 | 85 | 45 | 0,90 | |
| 155802 | 125 | 70 | 90 | 50 | 1,50 | |
| 156684 | 125 | 100 | 95 | 50 | 1,60 | |
| 156686 | 150 | 100 | 105 | 60 | 2,30 | |
| 156805 | 150 | 125 | 110 | 60 | 1,95 | |
| 156688 | 200 | 100 | 115 | 70 | 3,65 | |
| 156807 | 200 | 125 | 120 | 70 | 3,45 | |
| 156919 | 200 | 150 | 125 | 65 | 3,85 | |

Χυτοσιδηρά τερματικά

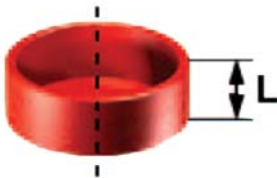

| Κωδικός | DN | L (mm) | Kg / Τεμ. | € / Τεμ. |
|---------|-----|--------|-----------|----------|
| 156376 | 50 | 30 | 0,25 | |
| 155776 | 70 | 35 | 0,40 | |
| 156581 | 100 | 40 | 0,80 | |
| 156749 | 125 | 45 | 1,20 | |
| 156841 | 150 | 50 | 1,70 | |
| 156963 | 200 | 60 | 3,20 | |

Χυτοσιδηρά τερματικά ασφαλείας



| Κωδικός | DN | L (mm) | h (mm) | Kg / Τεμ. | € / Τεμ. |
|---------|-----|--------|--------|-----------|----------|
| 156374 | 50 | 48 | 15 | 0,25 | |
| 156468 | 70 | 63 | 11 | 0,50 | |
| 156579 | 100 | 81 | 26 | 1,00 | |
| 156747 | 125 | 82 | 29 | 1,50 | |
| 156839 | 150 | 88 | 35 | 2,25 | |
| 156961 | 200 | 100 | 37 | 4,20 | |

Χυτοσιδηρό εξάρτημα για κατακόρυφη στήλη με χυροσιδηρή φλάντζα στήριξης



| Κωδικός | DN | L (mm) | a (mm) | B (mm) | c (mm) | d (mm) | e (mm) | Kg / Τεμ. | € / Τεμ. |
|---------|-----|--------|--------|--------|--------|--------|--------|-----------|----------|
| 177742 | 70 | 200 | 170 | 215 | 30 | 19 | 8 | 2,80 | |
| 156657 | 100 | 220 | 214 | 259 | 32 | 205 | 8 | 4,50 | |
| 156793 | 125 | 220 | 228 | 275 | 32 | 20 | 8 | 5,50 | |
| 156904 | 150 | 220 | 255 | 300 | 32 | 22 | 8 | 7,20 | |
| 157014 | 200 | 220 | 310 | 362 | 36 | 22 | 8 | 10,00 | |

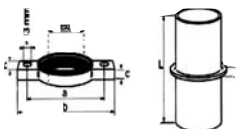

Χυτοσιδηρό πώμα καθαρισμού

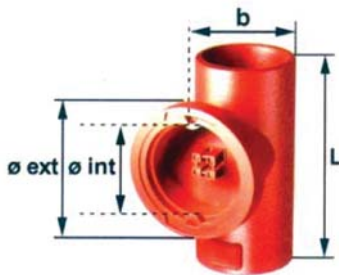

| Κωδικός | DN | L (mm) | B (mm) | Φ int (mm) | Φ ext (mm) | Kg / Τεμ. | € / Τεμ. |
|---------|-----|--------|--------|------------|------------|-----------|----------|
| 156414 | 50 | 160 | 102 | 75 | 108 | 1,9 | |
| 155799 | 70 | 205 | 132 | 101 | 134 | 3,0 | |
| 156659 | 100 | 250 | 157 | 128 | 160 | 4,5 | |
| 156794 | 125 | 280 | 192 | 154 | 189 | 6,5 | |
| 156905 | 150 | 320 | 222 | 181 | 224 | 10,4 | |
| 157015 | 200 | 360 | 270 | 181 | 224 | 12,75 | |

Χυτοσιδηρά σιφώνια για όμβρια

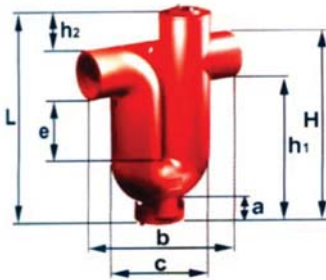

| Κωδικός | DN | L (mm) | b (mm) | h1 (mm) | a (mm) | c (mm) | H (mm) | Kg / Τεμ. | € / Τεμ. |
|---------|-----|--------|--------|---------|--------|--------|--------|-----------|----------|
| 156420 | 50 | 240 | 190 | 143 | 33 | 112 | 201 | 2,90 | |
| 156521 | 70 | 280 | 264 | 150 | 43 | 162 | 230 | 5,48 | |
| 156668 | 100 | 381 | 325 | 216 | 15 | 216 | 326 | 9,50 | |
| 156801 | 125 | 435 | 390 | 238 | 12 | 266 | 372 | 13,10 | |
| 156912 | 150 | 482 | 470 | 257 | 8 | 340 | 417 | 21,80 | |

• Τα βέλη πάνω σε αυτό δείχνουν τη φορά τοποθέτησης

Χυτοσιδηρό σιφώνι με τάπα καθαρισμού

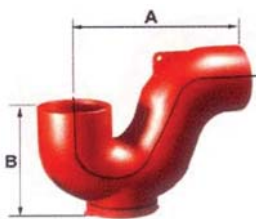

| Κωδικός | DN | B (mm) | Kg / Τεμ. | € / Τεμ. |
|---------|-----|--------|-----------|----------|
| 156518 | 70 | 138 | 2,70 | |
| 156667 | 100 | 175 | 5,20 | |
| 156911 | 150 | 240 | 12,10 | |

Χυτοσιδηρή γωνία για WC

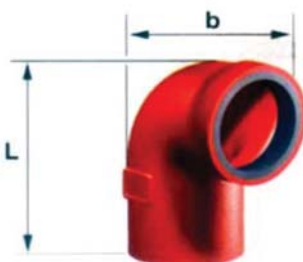

| Κωδικός | DN | b (mm) | L (mm) | Kg / Τεμ. | € / Τεμ. |
|---------|-----|--------|--------|-----------|----------|
| 155852 | 100 | 139 | 217 | 2,85 | |

Ανοξείδωτοι σύνδεσμοι CV NG

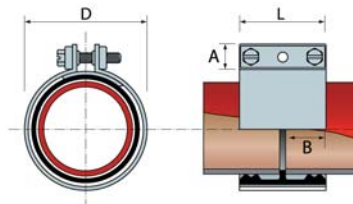

| Κωδικός | DN | B (mm) | D (mm) | H (mm) | L (mm) | €/Τεμ. |
|---------|-----|--------|--------|--------|--------|--------|
| 210398 | 50 | 22,5 | 70 | 85 | 45 | |
| 210400 | 70 | 22,5 | 90 | 105 | 48 | |
| 210416 | 100 | 25,5 | 122 | 140 | 54 | |
| 210417 | 125 | 25,5 | 147 | 165 | 54 | |
| 210418 | 150 | 25,5 | 172 | 190 | 54 | |
| 210420 | 200 | 38 | 222 | 240 | 78 | |

Δοκιμή σε υδροστατική πίεση:
 • DN 50 έως DN 100: 10 bars
 • DN 150 έως DN 200: 5 bars

Σύνδεσμοι ασφαλείας (GRIP COLLARS) για CV

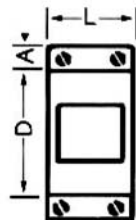
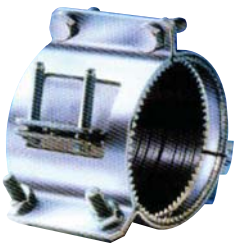

| Κωδικός | DN | A (mm) | D (mm) | L (mm) | Md [Nm] | €/Τεμ. |
|---------|-----|--------|--------|--------|---------|--------|
| 221261 | 50 | 23 | 74 | 71 | 10-12 | |
| 221267 | 70 | 23 | 94 | 71 | 10-12 | |
| 220750 | 100 | 23 | 124 | 87 | 18-20 | |
| 221269 | 125 | 23 | 149 | 98 | 18-20 | |
| 221270 | 150 | 23 | 174 | 98 | 18-20 | |
| 221271 | 200 | 23 | 224 | 110 | 25-30 | |

Σύνδεσμοι RAPID

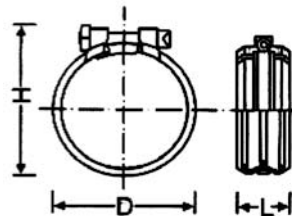

| Κωδικός | DN | H (mm) | D (mm) | L (mm) | €/Τεμ. |
|---------|-----|--------|--------|--------|--------|
| 210424 | 50 | 80 | 70 | 40 | |
| 210425 | 70 | 100 | 90 | 40 | |
| 210427 | 100 | 135 | 125 | 46 | |
| 210428 | 125 | 162 | 147 | 55 | |
| 210429 | 150 | 187 | 172 | 55 | |
| 210430 | 200 | 240 | 223 | 55 | |

Σύνδεσμος (KONFIX) πλαστικού με χυτοσίδηρο

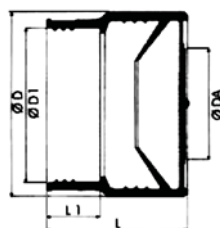

| Κωδικός | DN | D1 (mm) | D (mm) | Φ Da (mm) | L1 (mm) | L (mm) | €/Τεμ. |
|---------|-----|---------|--------|-----------|---------|--------|--------|
| 155759 | 50 | 57 | 72 | 40 - 56 | 20 | 58,0 | |
| 155790 | 70 | 77 | 92 | 56 - 75 | 22 | 66,5 | |
| 155833 | 100 | 108 | 126 | 102 - 110 | 27,5 | 89,5 | |
| 155883 | 125 | 132 | 151 | 125 | 35,5 | 108,5 | |

Χυτοσιδηρός σύνδεσμος

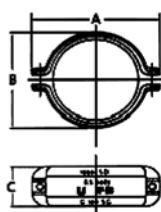

| Κωδικός | DN | A (mm) | B (mm) | C (mm) | Kg / Τεμ. | €/Τεμ. |
|---------|-----|--------|--------|--------|-----------|--------|
| 156398 | 50 | 113 | 79 | 58 | 0,60 | |
| 156493 | 70 | 129 | 103 | 58 | 0,60 | |
| 156634 | 100 | 170 | 137 | 58 | 0,80 | |
| 156777 | 125 | 188 | 183 | 58 | 0,90 | |
| 156888 | 150 | 217 | 243 | 80 | 1,70 | |
| 156998 | 200 | 278 | 308 | 82 | 3,50 | |